

098 *

seepex Gelenkfett

Typ und Füllmenge
siehe Angaben im
Inhaltsverzeichnis der
zur Pumpe gehörenden
Betriebsanleitung.

seepex joint grease
type and filling quantity
see notes indicated on
the index of the
operating and maintenance
instructions belonging to
the respective pump.

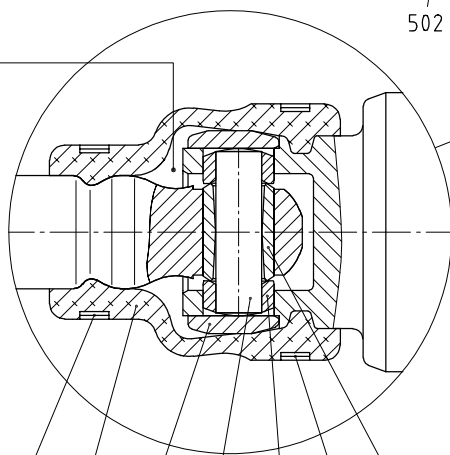

407* 405* 401 402* 403* 406* 404*

○ Werkzeug

für die Demontage und
Wiedermontage erforderlich
siehe Dokument OM.SPT.01

tool for the dismantling
and assembly requested
see document OM.SPT.01

* Verschleißteile und Dichtungen

siehe Dokument OM.WPS._

Wearing parts and sealings
see document OM.WPS._

Baugröße / size : BW10

Stück Unit	Norm Standard	Pos./Item	Benennung/Denomination Zeichnungs-Nummer/Drawing-Number	Werkstoff/Material	Bemerkung/Remark	Gewicht/ Weight kg
---------------	------------------	-----------	--	--------------------	------------------	--------------------------

seepex.com

Allgemeintoleranzen für Maße ohne einzelne Toleranzeintragung DIN ISO 2768-mittel	Änderung Modification B	Typenschild hof	Name Name	Datum Date	Maßstab/Scale %	Werkstoff/Material	Gewicht/Weight
General tolerances for mass without individual tolerance entry DIN ISO 2768-average			Typenschild hof	04.01.2008	100%		
Rauheit für Oberflächen DIN ISO 1302 Reihe 2			Name Name	Datum Date	Zeichnungs-Nummer/Drawing-Number		
Roughness for surface finish DIN ISO 1302 Reihe 2			Bearbeitet/Drawn pj	23.11.2005	106-003B2		
			Geprüft/Checked Normiert/Standard	23.11.2005	EDV-Nr./EDP-No. 73358.dwg		
			Gedruckt/Printed		Ersatz für/Replacement for: Ersatz durch/Replacement by:		

Urheberrechtsschutz: Diese Zeichnung ist unser Eigentum und uns nach dem Gesetz über Urheberrecht und verwandte Schutzrechte geschützt.
Protection of Copyright: This drawing is our property and is protected acc. to the law referring to copyright and related protective laws.

Stck.	Pos.	DE	EN	FR
		Baureihe BW	range BW	série BW
		Schnittzeichnung Nr. 106-003_2	sectional drawing No. 106-003_2	plan no. 106-003_2
		Benennung Stck. / Pos.	denomination Qty. / item	désignation Qté. / Poste
2	202	Halbrundnägel	round head pins	rivet
1	203	Typenschild	type plate	plaque signalique
4	210	6kt-Schraube	hexagon bolt	vis
4	212	Federring	spring washer	rondelle frein
1	307	Steckwelle	plug-in shaft	arbre à broche
1	309	Spannstift	spring pin	goupille fendue
1	330	Gleitringdichtung	mechanical seal	garniture mécanique
1	333	GLRD-Aufnahme	mechanical seal retainer	logement de la garniture mécanique
1	372	Stelling	set collar	anneau ajustable
3	378	Gewindestift	set screw	vis sans tête
1	401	Gelenkhülse	retaining sleeve	douille d'articulation
1	402	Kuppelstangenbolzen	coupling rod pin	axe d'articulation
2	403	Führungsbuchse	guide bushing	douille de guidage
1	404	Kuppelstangenbuchse	coupling rod bushing	chemise d'axe
1	405	Manschette	universal joint sleeve	manchette
1	406	Halteband	holding band	collier de serrage
1	407	Halteband	holding band	collier de serrage
1	500	Druckgehäuse	pressure casing	carter de refoulement
1	501	Gehäusedichtung	casing gasket	étanchéité du carter de refoulement
1	502	Verschlusschraube	casing gasket	étanchéité du carter d'aspiration
1	503	Dichtring	screwed plug	bouchon de vidange
1	600	Rotor	rotor	rotor
1	601	Stator	stator	stator
4	602	6kt-Schraube	hexagon bolt	vis
4	604	Federring	spring washer	rondelle frein
4	606	6kt-Mutter	hexagon nut	écrou
1	700	Saugstutzen	suction branch	bride d'aspiration
	098	seepex Gelenkfett Typ und Füllmenge: Betriebs- und Wartungsanleitung entnehmen	seepex joint grease type and filling quantity: see Operating and Maintenance Instruction	seepex graisse d' articulations sommaire pour type et quantité: voir Instructions de service et d'entretien
		Verschleißteile und Dichtungen: Betriebs- und Wartungsanleitung entnehmen	Wear parts and sealings: see Operating and Maintenance Instruction	pièces d'usure et étanchéités: voir Instructions de service et d'entretien
		Werkzeuge: Betriebs- und Wartungsanleitung entnehmen	Tools: see Operating and Maintenance Instruction	Outils: voir Instructions de service et d'entretien